FLAVIA MG

colori: struttura
nero acciaio



colori: laterali
beige legno (altri su richiesta)



FLAVIA MG

Macchina da caffè professionale disponibile con dosi caffè programmabili e sistema di erogazione multi-gruppo MG

Caratteristiche Tecniche

- Disponibile in versione automatica (DG) con dosatura volumetrica
- Sistema multi-gruppo MG
- Sistema di gestione della caldaia BMS
- Sistema di controllo termico PID
- Programmazione dosi e temperatura dal display per ogni gruppo
- 1 lancia vapore a leva
- 1 lancia acqua calda miscelata a leva
- Tastiera a 5 pulsanti e display per ogni gruppo.
- Manometro pressione dell'acqua a doppia scala
- Gruppi rialzati con griglia di supporto per le tazze
- Carrozzeria in acciaio inox e alluminio

Versioni Disponibili

- Automatica 1GR e 2GR

Optional

- Scaldatasse
- Illuminazione LED pannelli laterali
- Sistema capsule | pod
- Contabattute
- Connessione al cloud

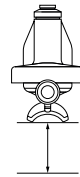
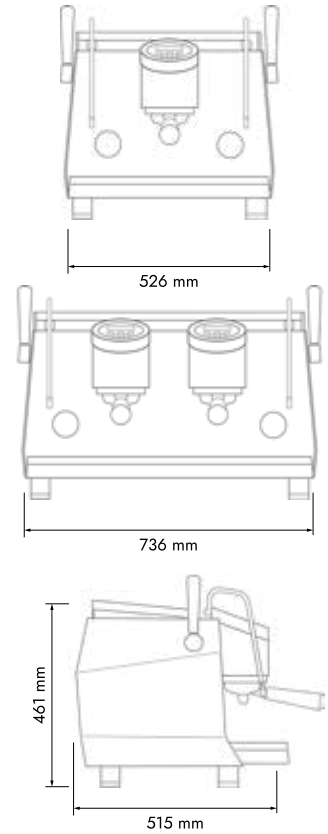

Altezza Gruppi
70 | 110 mm

Gruppi	Modello	Controllo	Resistenza	Tensione	Caldaia	Peso
1	FLAVIA	DG	2.640 W	220-240 V 380-415 V (3N)	5 L	43 Kg
2	FLAVIA	DG	4.660 W	220-240V 380-415 V (3N)	8 L	56 Kg

