

ARENA

COLORI : Carrozzeria in Acciaio Inox lucido

PROFILO FIANCHI : Contorni Colorati Rosso o Giallo

Macchina da caffè professionale disponibile con dosi caffè programmabili, display e gruppi GR61.

CARATTERISTICHE TECNICHE

- Disponibile in versione semiautomatica (S) e automatica (A) con dosatura elettronica volumetrica Gruppi GR61 circolazione termostatica
- Miscelatore acqua calda (versione A)
- Ciclo lavaggio e risciacquo (versione A)
- Pulsanti retroilluminati
- Manometri indipendenti caldaia-pompa
- Autolivello visivo retroilluminato
- Rubinetti vapore a leva
- Illuminazione piano lavoro
- Illuminazione fianchi/pannello posteriore
- Lancia vapore tipo cold touch

■ VERSIONI DISPONIBILI

SEMIAUTOMATICA 2GR E 3GR

AUTOMATICA 2GR E 3GR

AUTOMATICA TALL 2GR E 3GR (Griglie rialzo tazzine di serie)

■ OPTIONAL

SCALDATAZZE

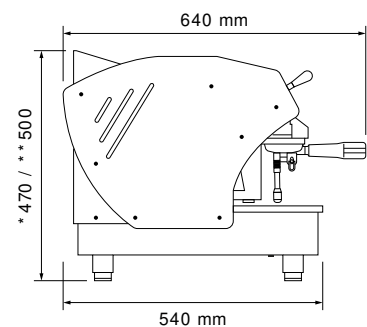
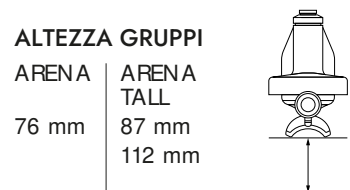
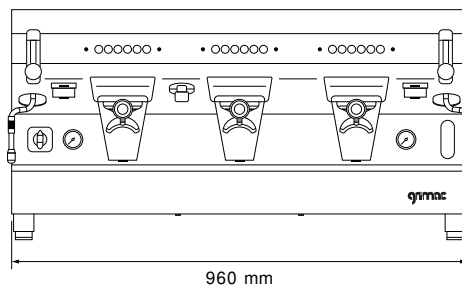
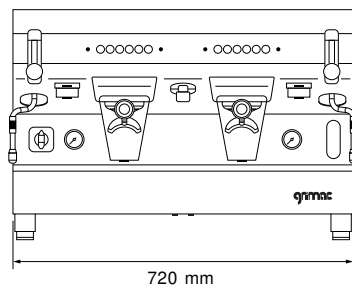

* 470 mm ARENA / ** 500 mm ARENA TALL

Gruppi	Modello	Controllo	Resistenza	Tensione	Caldaia	Peso
2	ARENA	S/ A	3500W	220-240V / 380-415V	12 L	69 Kg
3	ARENA	S/ A	4000W	220-240V / 380-415V	20 L	86 Kg
2	ARENA TALL	A	3500W	220-240V / 380-415V	12 L	76 Kg
3	ARENA TALL	A	4000W	220-240V / 380-415V	20 L	122 Kg